

Série F

Distributeurs à pédale, 5/2
G1/4 • 680 NI/min

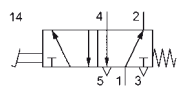

FFH-07-511, FF-07-511

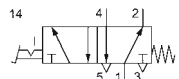

FRH-07-520, FR-07-520

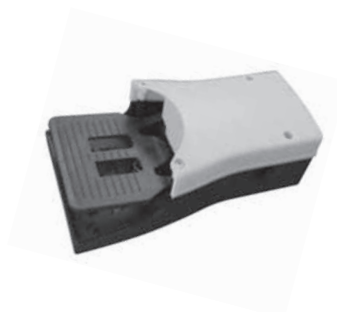

Type de construction et fonction

En obturant des orifices, ce distributeur peut aussi être utilisé en fonctionnement 3/2 ou 2/2.

Les types FFH-07-511 et FRH-07-511 sont protégés par un couvercle contre tout actionnement accidentel.

FF-07

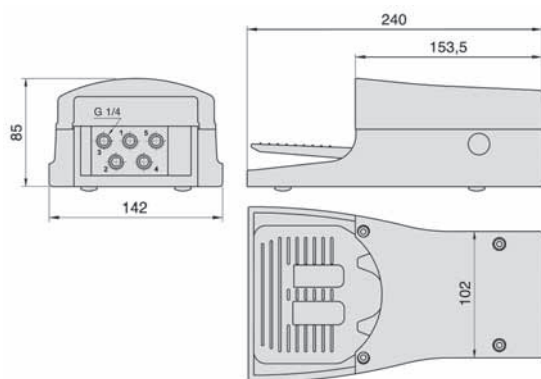

FR-07

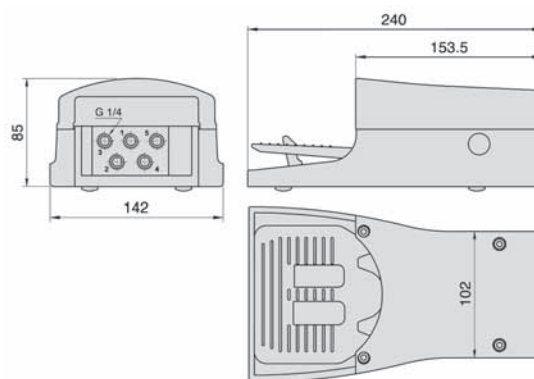

FFH-07

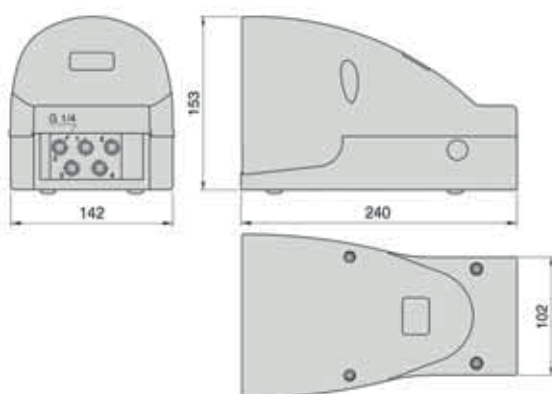

FRH-07

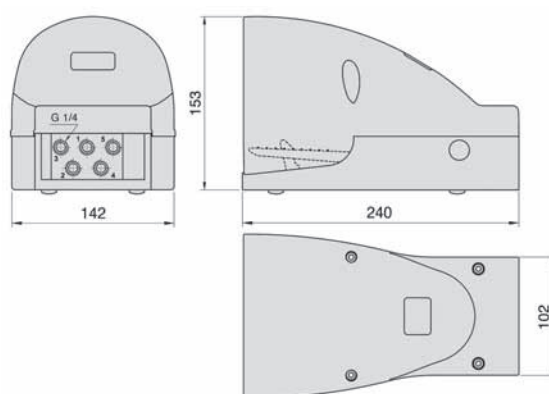

1 = Pression
2 = Utilisation
3 = Echappement

4 = Utilisation
5 = Echappement

Référence	FF-07-511	FFH-07-511	FR-07-520	FRH-07-520
Fonction	Distributeur 5/2 rappel ressort		Distributeur 5/2 indexé (rappel par pédale)	
Raccordement	G1/4			
Diamètre nominal	7,5 mm			
Débit	680 NI/min			
Pression d'utilisation	2 ... 10 bar			
Plage de température	- 10 ... + 60 °C			
Matériaux	Corps: Al anodisé, plastique; joints: NBR			
Poids	1 kg			